

5 / 14 GRA ジムカーナGP 香川大会

タイムスケジュール表

8 : 0 0	受付開始	参加者受付 ゼッケン配布他
8 : 5 0	受付終了	
9 : 0 0	開 会	ミーティング 各地代表紹介 コース上の諸注意 コース図配布
9 : 3 0	慣熟歩行	
1 0 : 0 0	第1ヒート開始	Aクラスよりゼッケン順にウオームアップ エリアでウオームアップの後 スタート位置へ
1 2 : 0 0	昼 食	〈慣熟歩行〉
1 3 : 0 0	ミーティング	
1 3 : 1 0	第2ヒート開始	タイムトライアル
1 5 : ? ?	走り込みタイム	走り込みコースへ変更
1 5 : 4 0	コース片付け・清掃	パイロン片付け 車両積込み
1 5 : 5 0	表彰式 閉会式	写真 表彰式 宣伝他

第2戦・5月14日香川

GRA 1995 GP

HSR 坂出

No.

(2)

シムカーナ指数

世帯 7

777セキ

D	55	福積 正美	プロSP-1	松山市			①	10731	(94-12松)	55
	56	長尾 勝嗣	"	神戸市	須磨区		②	10722		56
	57	佐藤 翠之	BMW R-100	大阪府	摂津市		②	10656	V	57
	58	大八木 智世	プロSP-1	京都市	西京区		③	10689		58
	59	逸見 和巳	"	徳島県	三好郡	三加茂町	②	10634	(95-3坂)	59
	60	伊藤 増子	NSR250	大阪府	堺市		⑤	10462	V	60
	61	芳野 泰三	CB750	松山市			②	10521	(94-10太)	61
	62	鳥取 文彦	ザンザス	香川県	三豊郡	豊中町	②	10507		62
	63	岡本 昌之	KSR-II	大阪府	大東市		④	10476		63
	64	川井 征人	VFR750F	愛媛県	伊予市		④	10423	(94-12松)	64
	65	松崎 和真	セパ-750	大阪府	岸和田市		④	10391		65
	66	武井 仁志	VFR400R	徳島市			④	10390		66
	67	福積 大吾	VFR750K	松山市			③	10368	(94-12松)	67
	68	川田 尚平	NSR250R	広島市	南区		②	10349		68
69	上杉 敦士	SRX600	"	"		③	10286		69	
70	瀬津 恭子	GPZ900R	滋賀県	大津市		③	10256		70	
71	山口 初行	セパ-750	大阪府	豊中市		④	10242		71	
72	杉本 隆司	TZR250R	徳島市			③	10171	(95-3坂)	72	
73	津賀 卓哉	VFR750FI	広島市	西区			10130		73	
74	美世 晃一	KR250	大阪府	堺市		②	10346		74	
E	79	内海 伸二	プロSP-1	大阪市	鶴見区		②	9989		
	80	上杉 智司	"	愛知県	津島市		③	9694		
	81	佐藤 栄祐	"	広島市	南区		③	9998		
	82	麻生 団 浩	セパ-750	愛媛県	宇和島市		②	9987	(94-10太)	
	83	北岡 一真	CB750	広島県	安芸郡	府中町	②	9962		
	84	木村 一雄	プロSP-1	香川県	綾歌郡	綾上町	②	9948	(94-10太)	
	85	畠山 茂	RGV250R	石川県	能美郡	辰口町	④	9936		
	86	橋上 誠	CB-1	名古屋市	守山区		④	9785		
	87	中野 真弘	プロSP-1	広島市	安佐南区		④	9763		
	88	服部 勝一	GS500F	愛知県	丹羽郡	大口町	③	9614		
89	松村 隆介	プロSP-1	西宮市	神原		④	9575			
90	堀越 徹也	"	神戸市	東灘区		④	9570			
91	山田 栄	"	広島県	安芸郡	能野町	②	9471			
92	瀬津 裕之	"	滋賀県	大津市		②	9431			
93	小林 裕之	"	神戸市	東灘区		②	9178			

HONDA



DUNLOP

GRA Gymkhana Riders Association

シムカーナクラブ

・ホンダニ輪四国香川支店・MFJ
・(株)日本ダンロップ・カストロール(株)

ジムカーナ グランプリ

第2戦・5月14日香川



GRA
1995 GP

1995. 5. 16 18:44

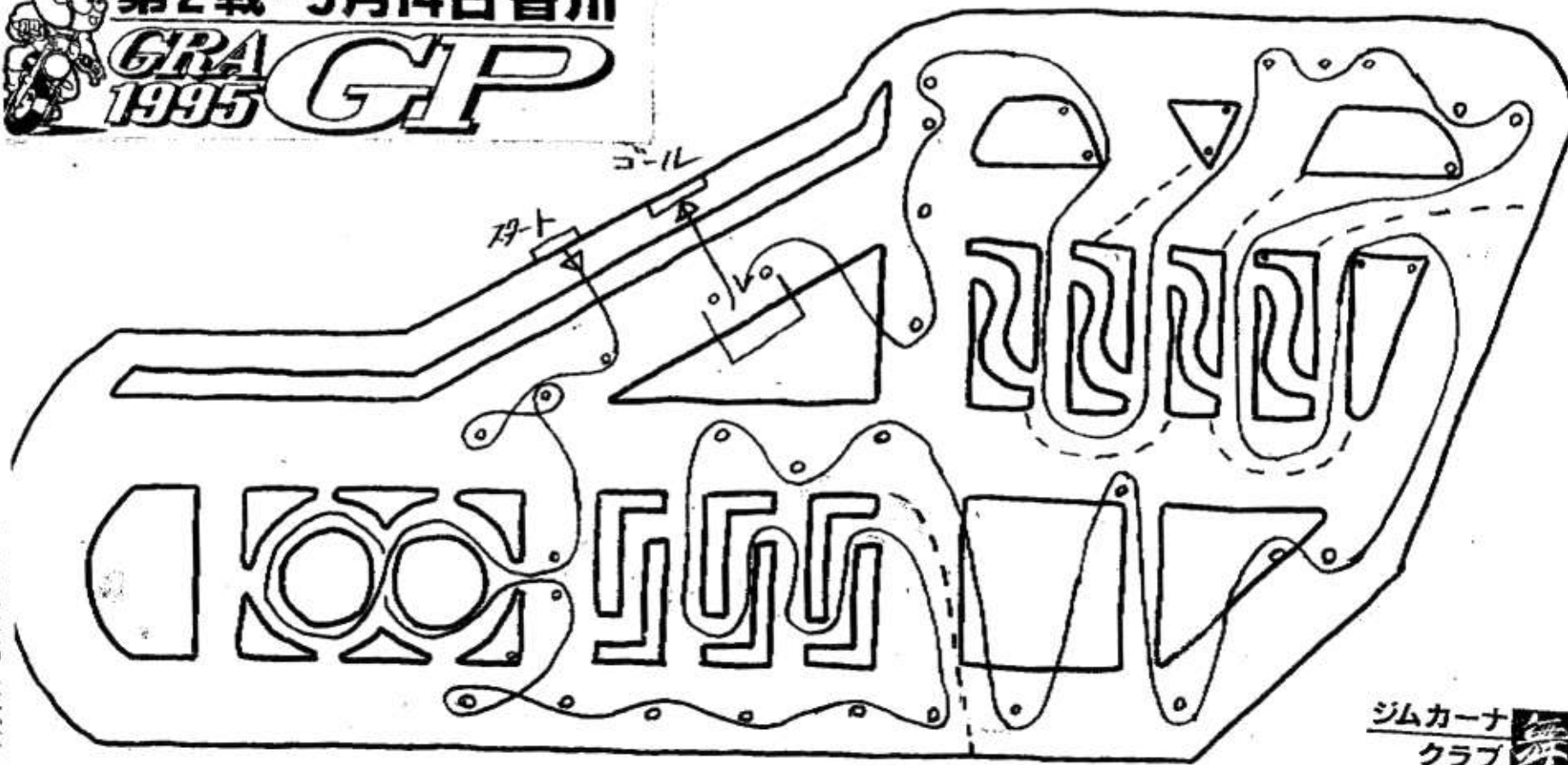

ジムカーナ
クラブ

1995年5月14日

GRA ジムカーナ・グランプリ 第2戦 (香川)

順位	No.	クラス	氏名	車両	第1ヒート		中間	第2ヒート		ベスト	タイム	実力	実力	パフォー
					中間	結果		中間	結果					
1	93	E	之一	プロ P1	-	1'44"650	1	-	1'40"948	1'40"948	9292	1.0124	24	-
2	88	E	裕勝	GS 500E	-	1'54"400	11	-	1'44"464	1'44"464	9616	1.0002	15	-
3	85	E	林山	RGV 250 T	-	9'99"999	54	-	1'45"414	1'45"414	9703	0.9765	6	-
4	87	E	私介	プロ P1	-	1'50"201	4	-	1'46"362	1'46"362	9790	1.0028	17	-
5	89	E	真陸	プロ P1	-	1'52"008	6	-	1'46"761	1'46"761	9827	1.0263	32	-
6	80	E	智文	プロ P1	-	1'49"149	2	-	1'47"093	1'47"093	9858	1.0169	25	-
7	62	E	一徹	ザンガス 400	-	1'49"735	3	-	1'47"485	1'47"485	9894	0.9417	4	-
8	83	E	宋也	CB 750	-	1'51"991	5	-	1'47"916	1'47"916	9933	0.9971	14	-
9	90	E	拓也	プロ P1	-	2'03"121	25	-	1'48"362	1'48"362	9974	1.0422	34	-
10	81	E	佑内	プロ P1	-	1'53"356	8	-	1'49"575	1'49"575	10086	1.0088	21	-
11	79	E	内上	プロ P1	-	1'55"354	13	-	1'50"698	1'50"698	10189	1.0200	27	-
12	69	D	橋本	SRX 600	-	2'02"275	23	-	1'50"801	1'50"801	10199	0.9915	13	-
13	86	E	上橋	CB-1	-	1'53"570	10	-	1'50"943	1'50"943	10212	1.0436	35	-
14	43	C	藤本	R1-Z	-	1'55"475	14	-	1'51"163	1'51"163	10232	0.9261	2	-
15	72	D	志司	TZR 250R	-	1'53"400	9	-	1'51"545	1'51"545	10267	1.0094	22	-
16	66	D	志志	VFR 400R	-	1'56"029	15	-	1'51"572	1'51"572	10270	0.9885	10	-
17	67	D	志志	VFR 750 K	-	1'58"002	19	-	1'51"656	1'51"656	10278	0.9913	12	-
18	92	E	志志	プロ P1	-	1'52"499	7	-	1'51"691	1'51"691	10281	1.0901	41	-
19	68	D	尚平	NSR 250R	-	1'54"763	12	-	1'52"836	1'52"836	10386	1.0036	18	-
20	74	D	一子	KR 250S	-	1'57"096	17	-	1'54"538	1'54"538	10543	1.0190	26	-
21	60	D	明之	NSR 250	-	1'57"938	18	-	1'54"783	1'54"783	10585	1.0098	23	-
22	52	D	洋之	プロ P1	-	1'56"536	16	-	1'55"183	1'55"183	10602	0.9766	7	-
23	54	D	正之	ゼファー 750	-	1'58"515	20	-	1'55"295	1'55"295	10613	0.9819	8	-
24	55	D	正之	プロ P1	-	2'18"399	39	-	1'55"536	1'55"536	10635	0.9911	11	-
25	39	C	美之	NSR 125R	-	2'14"666	34	-	1'55"568	1'55"568	10638	0.9606	5	-
26	57	D	幸世	KSR 80	-	2'16"534	36	-	1'58"293	1'58"293	10889	1.0219	28	-
27	63	D	之之	KSR 2	-	2'01"913	22	-	1'58"459	1'58"459	10904	1.0409	33	-
28	40	C	巳行	VT 250Z	-	2'11"003	32	-	1'59"156	1'59"156	10968	1.0083	20	-
29	71	D	弘記	ゼファー 750	-	2'00"298	21	-	1'59"708	1'59"708	11019	1.0759	38	-
30	26	B	美生	CB-1 TYPE2	-	2'07"976	28	-	2'01"259	2'01"259	11162	0.9282	3	-
31	65	D	真記	ゼファー 750	-	2'05"262	27	-	2'01"969	2'01"969	11227	1.0805	40	-
32	38	C	生	プロ P1	-	2'02"655	24	-	2'02"096	2'02"096	11239	1.0080	19	-
33	42	C	生	ゼファー 750	-	2'19"618	42	-	2'02"154	2'02"154	11244	1.0245	30	-
34	37	C	生	CB-1 TYPE2	-	2'04"277	26	-	2'02"534	2'02"534	11279	1.0018	16	-
35	21	B	正本	TZR 250R	-	2'17"646	37	-	2'02"601	2'02"601	11285	0.8889	1	-
36	58	D	幸世	プロ P1	-	2'26"215	47	-	2'03"000	2'03"000	11322	1.0592	36	-
37	1	A	能一	プロ P1	-	2'09"892	31	-	2'03"258	2'03"258	11346	-	-	-
37	12	A	能一	KDX 200SR	-	2'20"716	44	-	2'03"258	2'03"258	11346	-	-	-
39	75	A	一子	CB 750	-	2'13"585	33	-	2'04"698	2'04"698	11478	-	-	-
40	70	D	一子	プロ P1	-	2'09"552	30	-	2'06"218	2'06"218	11618	1.1328	47	-
41	47	D	一子	プロ P1	-	2'08"043	29	-	2'11"314	2'08"043	11786	1.0799	39	-
42	34	C	一子	XJR 400	-	2'18"180	38	-	2'08"300	2'08"300	11810	1.0250	31	-
43	5	A	一子	CRM 250R	-	2'20"222	43	-	2'08"474	2'08"474	11826	-	-	-
44	2	A	一子	CBR 400	-	2'18"801	40	-	2'09"426	2'09"426	11913	-	-	-
45	31	C	一子	ゼファー 1100	-	2'36"261	50	-	2'11"994	2'11"994	12150	1.0222	29	-
46	3	A	一子	ZZ-R 1100	-	9'99"999	54	-	2'12"104	2'12"104	12160	-	-	-
47	51	D	一子	SRX 250	-	2'18"944	41	-	2'12"969	2'12"969	12239	1.1250	43	-
48	23	B	一子	SRX 250	-	2'15"505	35	-	2'13"346	2'13"346	12274	0.9842	9	-
49	10	A	一子	CB1000 SF	-	9'99"999	54	-	2'15"314	2'15"314	12455	-	-	-
50	36	C	一子	GS 400E	-	2'23"749	46	-	2'18"898	2'18"898	12785	1.1314	46	-
51	44	C	一子	かぶ(並)	-	2'21"460	45	-	2'32"171	2'21"460	13021	1.1267	45	-
52	32	C	一子	XJR 400S	-	2'32"207	48	-	2'22"391	2'22"391	13107	1.1032	42	-
53	24	B	一子	プロ P1	-	9'99"999	54	-	2'24"233	2'24"233	13276	1.0705	37	-
54	8	A	一子	ゼファー 400	-	2'41"930	52	-	2'27"860	2'27"860	13610	-	-	-
55	46	D	一子	ゼファー 750	-	2'35"510	49	-	2'30"856	2'30"856	13886	1.3220	49	-
56	33	C	一子	モンキー 50	-	2'39"838	51	-	2'31"379	2'31"379	13934	1.1774	48	-
57	22	B	一子	ZX-4	-	9'99"999	54	-	2'32"692	2'32"692	14055	1.1253	44	-
58	14	A	一子	KSR 2	-	2'45"825	53	-	3'05"084	2'45"825	15264	-	-	-